

Seuraava tulostusopas on tarkoitettu graafiselle suunnittelijalle. Jos yritykselläsi ei ole graafista suunnittelijaa, Flashbay auttaa sinua mielellään sommittelemaan kuvasi ja/tai tekstisi, jotka voit lähettää sähköpostitse Flashbayn asiakasvastaavalle. Lähetettyäsi kuvamateriaalin Flashbaylle, saat nähtäväksi virtuaalisen PDF-tiedoston, johon voimme halutessasi tehdä vielä muutoksia.

Kova/pehmeä emalimaali

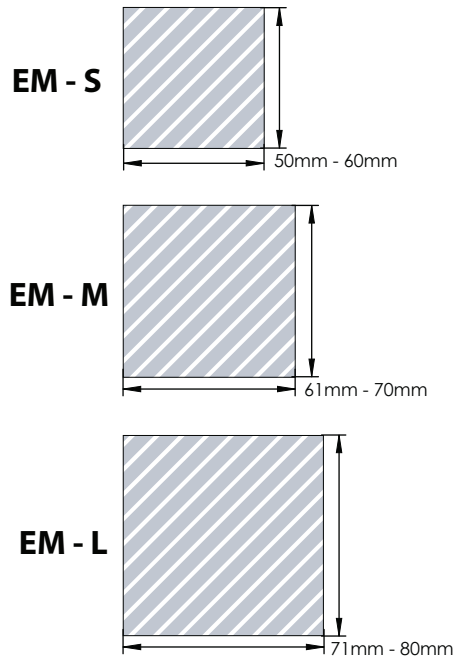

Saatavana kaksipuolinen brändäys

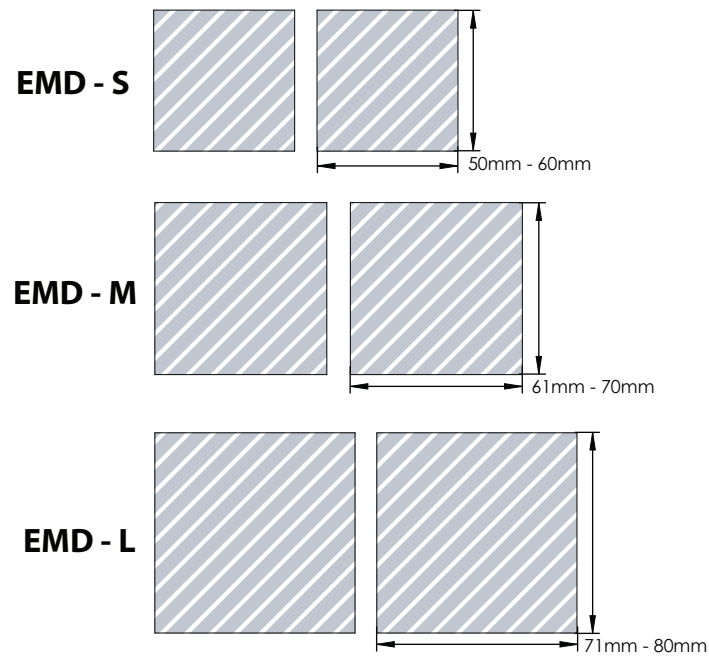

Esimerkki



Vähimmäiskokovaatimus

Sisäpuolinen ääriiviiva
(vähintään 0,2 mm)



Väri
(vähintään 0,3 mm)



Ulkopuolinen ääriiviiva
(vähintään 0,5 mm)

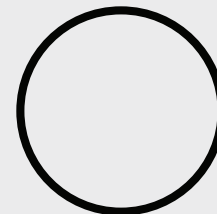

Kiinnikkeen tyhjä tila
(vähintään 26 x 1mm)

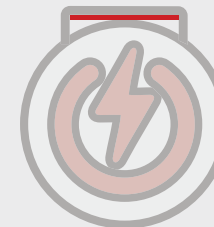

Lopputulostus



Saatavilla oleva brändäysalueen enimmäismäärä

Tulostustiedot:

- ▶ CMYK-väriavaruus
- ▶ mieluiten vektoritiedostot
- ▶ 300dpi:n kuvatarkkuus rastereille